



Garn: Baby Merino från Svarta Fåret, 100 % merinoull. 1 nystan väger 25 g och innehåller 100 m.
Garnåtgång: 1 nystan av vardera, vitt (fg nr 04), blått (fg nr 65), svart (fg nr 01), grönt (fg nr 84) och gult (fg nr 34).

Vitt motsvarar A i beskrivningen, blått B, svart C, grönt D och gult E.

Garninfo: Svarta Fåret AB, tel 031-99 65 90, www.svartafaret.se.

Frågor om beskrivningen:

Vänd dig till butiken där du köpt garnet.

Sticker: Nr 3.

Övrigt: 4 strumpstickor, stoppning, 2 svarta pärlor, mjuk ståltråd och eventuellt en liten tång.

Förkortningar: G1 – gör en rät maska genom att plocka upp garnet mellan stickorna framifrån på vänsterstickan och sticka 1 rm i den nya maskans bakre mb.

[] – sticka instruktionerna inom dubbelparentes så många gånger som anges.

() – sticka maskorna inom parentes i samma nedtag.

OBS! Vid vändning mitt i varvet: Lägg över garnet till arbetets motsatta sida för vändningen, lyft över vänsterstickans maska, som om den skulle stickas avigt, till högersidan, lägg över garnet till den ursprungliga sidan, lyft tillbaka maskan till vänsterstickan, vänd, dra åt garnet lite och fortsätt sticka.

HUVUD Lägg upp 2 m i färg A på två stickor. **V 1:** (rätsidan) 1 rm, G1, 1 rm. 3 m. **V 2:** Am varvet ut. **V 3:** 1 rm, [G1, 1 rm]

2 ggr. 5 m. Byt till B. **V 4 och alla jämna v:** Am varvet ut. **V 5:** 1 rm [G1, 1 rm] 4 ggr. 9 m. **V 7:** 1 rm, G1, 7 rm, G1, 1 rm. 11 m. **V 9:** 9 rm, vänd, 7 am, vänd, 6 rm, vänd, 5 am, vänd, rm varvet ut. **V 11:** 1 rm, 2 rm tills, 5 rm, öhpt, 1 rm. 9 m. **V 13:** 1 rm, 2 rm tills, lyft 2 m som om de skulle stickas räta, 1 rm, lyft de 2 m över den stickade m, öhpt, 1 rm. 5 m. **V 14:** Am varvet ut. Ta av garn B. **V 15:** Börja vid uppläggningskanten, rätsidan upp, ta 1:a strumpstickan och garn A, plocka upp och sticka 3 rm från A-varvens ändrar och 9 rm från B-varvens ändrar, ta 2:a strumpstickan och sticka (2 rm tills, 1 rm, öhpt) i 5 m, ta 3:e strumpstickan och plocka upp och sticka 9 rm från B-varvens ändrar och 3 rm från A-varvens ändrar. 27 m. Vänd och sticka rundstickning med 4 strumpstickor: **V 1 (avigsidan):** Am varvet ut. Ta av garn A. **V 2:** Garn C, rm varvet ut. Ta av garn C. **V 3:** Använd separata garnlängder i detta varv. Lyft över varvets 2 första m på en tråd. Ta garn A och sticka am i nästa 9 m, ta garn C och sticka am i nästa 5 m, ta garn A och sticka am i nästa 9 m, lyft över de 2 sista m på en tråd. Vänd och forts sticka de 23 återstående m. Korsa garnerna (ta inte av dem) vid varje garnbyte i följande sex varv. **V 4:** 9 rm A, (1 rm, G1, 3 rm, G1, 1 rm) B, 9 rm A. 25 m. **V 5:** 9 am A, 7 am C, 9 am A. **V 6:** 9 rm A, 7 rm C, 9 rm A. **V 7:** 8 am A, 9 am C, 8 am A. **V 8:** 7 rm A, 11 rm C, 7 rm A. **V 9:** 6 am A, 13 am C, 6 am A. Ta av garn A och C, forts med garn D.

RYGG, V 10: 8 rm, G1, [3 rm, G1] 3 ggr, 8 rm. 29 m. **V 11 och alla udda v:** Am varvet ut. **V 12:** Rm varvet ut. **V 14:** [2 rm tills] 2 ggr, 7 rm. [G1, 7 rm] 2 ggr [öhpt] 2 ggr. 27 m. **V 16:** [2 rm tills] 2 ggr, 6 rm, G1, 7 rm, G1, 6 rm, [öhpt] 2 ggr. 25 m. **V 18:** [2 rm tills] 2 ggr, 5 rm, G1, 7 rm, G1, 5 rm, [öhpt] 2 ggr. 23 m. Forts minska och öka på detta sätt på räta varv, med en maska mindre bredvid varje dubbelminsk, till och med varv 26. 15 m. **V 28:** [2 rm tills] 2 ggr, G1, 7 rm, G1, [öhpt] 2 ggr. 13 m. **V 30:** [2 rm tills] 2 ggr, 5 rm, [öhpt] 2 ggr. 9 m. **V 32:** 2 rm tills, 5 rm, öhpt.

7 m. Ta av garn D och forts med garn B.

STJÄRT** Am varvet ut. **Första ribbstickade v (rätsidan):** 2 rm, [1 am, 1 rm] 2 ggr, 1 rm. **Andra ribbst v:** 1 rm, [1 am, 1 rm] 3 ggr. Uppr dessa två varv ytterligare 3 ggr, sticka sedan första ribbst v en gång till. Maska av med rm.

FRAMSIDA (rätsidan) Plocka upp de 4 sparade m från huvudet på stickan och börja sticka bröstet med garn C. **V 1:** [2 rm tills] 2 ggr. 2 m. **V 2 och alla jämna v:** Am varvet ut. **V 3:** 1 rm, G1, 1 rm. 3 m. **V 5:** 1 rm, [G1, 1 rm] 2 ggr. 5 m. **V 7:** 1 rm, G1, 3 rm, G1, 1 rm. 7 m. Ta av garn C och forts med E. Börja med ett avigt varv och sticka 3 varv slätst. **V 11:** 1 rm, [G1, 1 rm] 6 ggr. 13 m. **V 13:** 1 rm, G1, rm till 1 m återstår, G1, 1 rm. 15 m. **V 15:** Som varv 13. 17 m. **V 17:** Sticka rm till 2 m återstår, vänd, am till 2 m återstår, vänd, rm till 3 m återstår, vänd, am till 3 m återstår, vänd, rm varvet ut. **V 19:** Som varv 13. 19 m. **V 21:** Som varv 17. **V 23:** Som varv 13, 21 m. **V 25:** Som varv 17. **V 27:** Öhpt, 3 rm, öhpt, 7 rm, 2 rm tills, 3 rm, 2 rm tills. 17 m. **V 29:** Öhpt, 2 rm, öhpt, 5 rm, 2 rm tills, 2 rm, 2 rm tills. 13 m. **V 31:** Öhpt, 1 rm, öhpt, lyft 2 m, 1 rm, lyft tillbaka de 2 m över den stickade m, 2 rm tills, 1 rm, 2 rm tills. 7 m. Ta av garn E och forts med garn B.

STJÄRT Som ryggens stjärt från**.

VINGAR Garn D, rätsidan upp, börja vid första minsk utmed vänsterkanten på ryggen, plocka upp och sticka 19 rm. Byt till garn B. Sticka am varvet ut. **V 2 (rätsidan):** 2 rm, [1 am, 1 rm] 7 ggr, vänd, ribbst 13 m, vänd, ribbst 11 m, vänd, ribbst 9 m, vänd, ribbst varvet ut. Maska av med rm. Gör en likadan vinge på andra sidan.

NÄBB Lägg upp 5 m med garn C. Sticka från rätsidan: 1 rm, (lyft 2 m, 1 rm, lyft tillbaka de 2 m över den stickade m) 1 rm. Dra garnet genom återstående 3 m, dra åt.

MONTERING Vänd arbetet med avigan ut, fäst trådarna. Vänd till rätsidan, sy ihop ändarna på

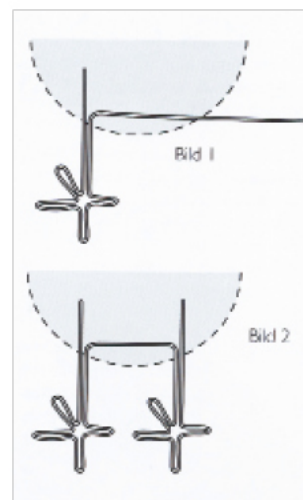

bröstlappens C-varv med A-varvets ändrar och jämna till A-maskorna runt uppläggningsmaskorna ovanför. Fyll huvudet med stoppning och för ihop uppläggningskanten till en ring. Sy fast näbben högst upp på bröstlappen. Sy fast vingarna på sidorna, börja vid huvudet, stoppa vingarna medan du syr fast dem. Sy fast stjärten på kroppen och sy ihop stjärten från rätsidan med efterstygn. Sy fast ögonen. Klipp till en bit ståltråd, ca 45 cm. Forma fyra tår i den ena änden, vik ståltråden 90 grader där benet tar slut. Stoppa in ståltråden i kroppen, se till att den andra änden kommer ut bredvid det första benet. Låt ståltråden bilda en stötta i kroppen (bild 1). Böj till en stötta, ben och tår i den andra ståltrådsänden (bild 2). Ta garn C och vira runt benen och tårna (men inte allra längst ut i klorna). Vira garn E längst upp på benen.

